

⑤ アンカープレート詳細

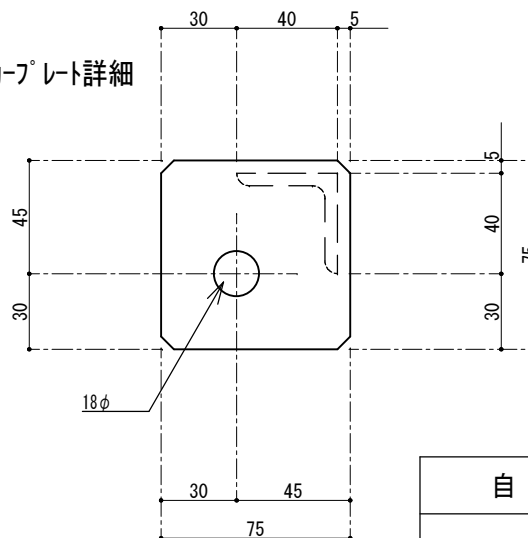

自重	≒ 40 kg
溶融亜鉛メッキ処理	
国内仕様	

標準適合機種	
PST-55 / PST-55E / PST-55HG	
SSTE-200A(B)(C) / SSTF-200A(B)(C) / SSTH-200A(B)(C)	
SUTE-200 / SUTF-200	

番号	名称	数量	規格・寸法
①	枠	一式	SS L-40×40×5.0t
②	主柱	4	SS L-40×40×5.0t
③	梁	4	SS L-40×40×5.0t
④	補強プレート	16	SS PL-4.5t
⑤	アンカープレート	4	SS PL-6.0t
⑥	補強	一式	SS L-30×30×3.0t
⑦	補強プレート	一式	SS FB-25×4.5t