

呼称容量	500ℓ
自重	190kg

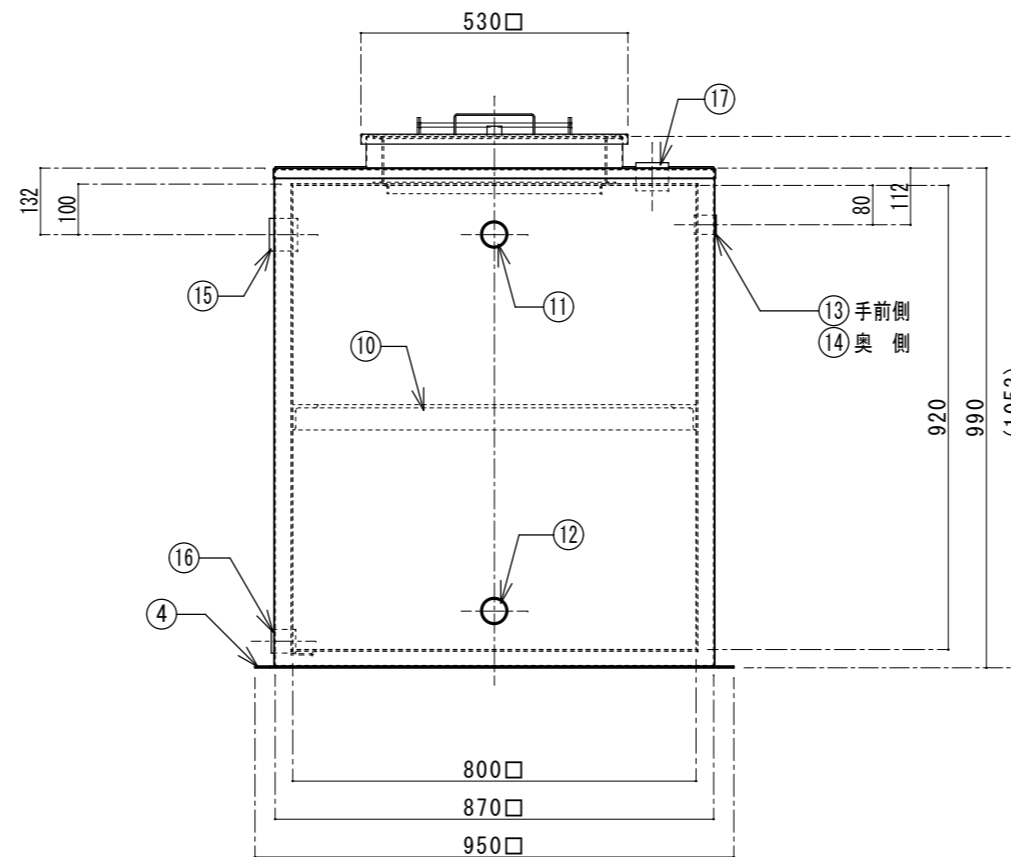

番号	名称	数量	規格・寸法
①	内部槽	一式	SUS304 3.0t
②	断熱材	一式	硬質ウレタ 厚さ30mm
③	外部カバー	一式	SUS304 1.5t
④	底板	1	SUS304 3.0t
⑤	点検口	1	FRP
⑥	外部蓋	1	SUS304 1.5t
⑦	内部蓋	1	FRP 3.0t
⑧	ゴムパッキン	一式	合成ゴム 20×3.0t
⑨	蓋支持部補強	1	SUS304 FB-50×3.0t
⑩	本体内部補強	一式	SUS304 L-50×50×6.0t
⑪	通気口	1	SUS304 内衬ソケット 40A
⑫	膨張口	1	SUS304 内衬ソケット 40A
⑬	自動給水口	1	SUS304 内衬ソケット 25A
⑭	手動給水口	1	SUS304 内衬ソケット 25A
⑮	オーバーフロー	1	SUS304 内衬ソケット 50A
⑯	ドレーン	1	SUS304 内衬ソケット 32A
⑰	電極取付口	1	SUS304 内衬ソケット 50A

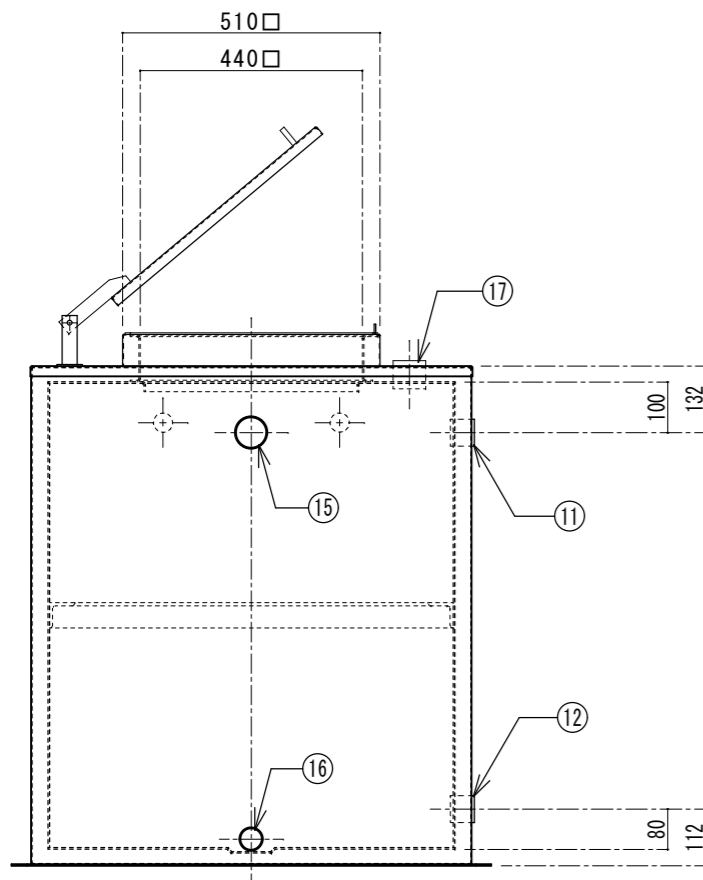
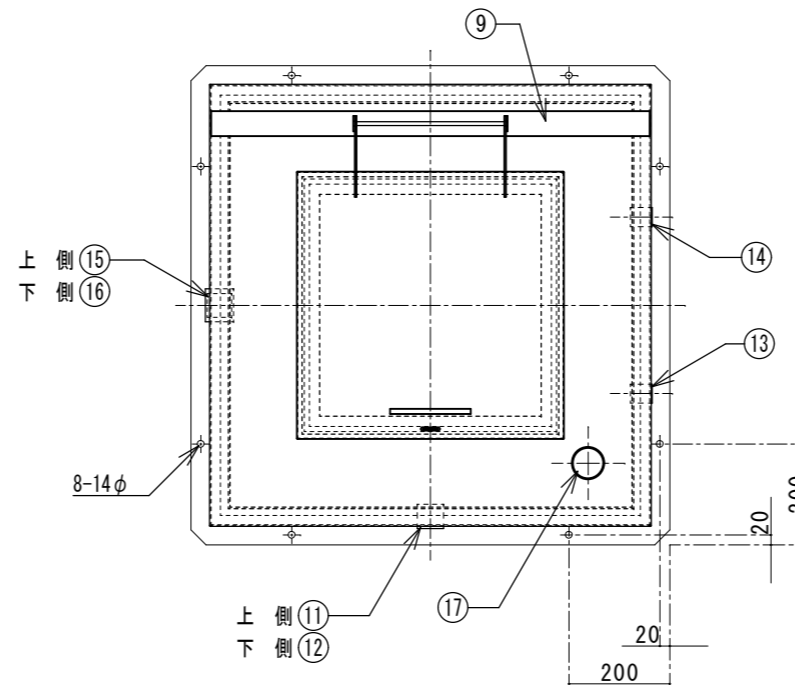
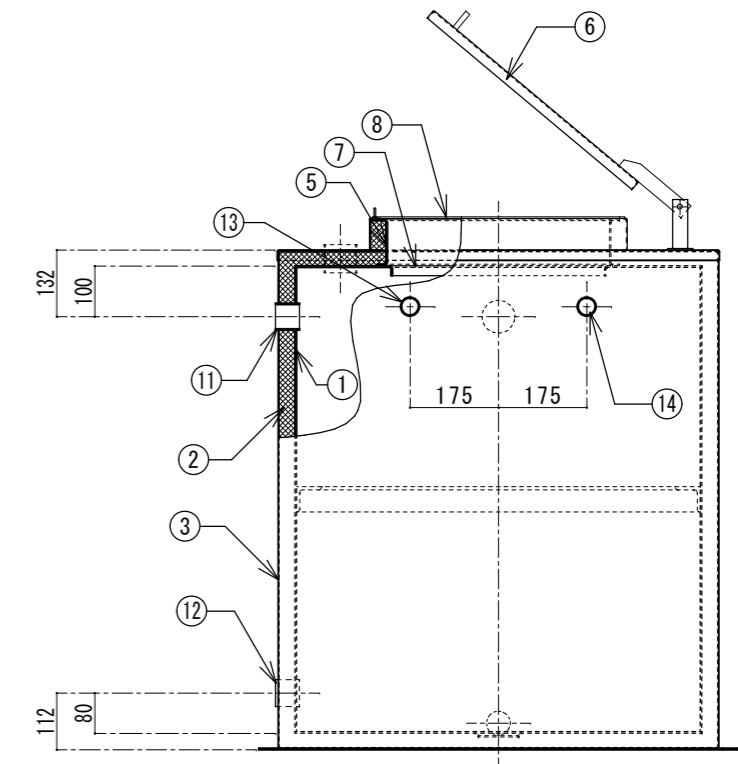

国内仕様

FLP工業株式会社

訂正 2010.07.19 枠等書式整理  
2011.08.15 改設計

図面作成日 2011年 8月 15日  
図面番号  
営業担当者 設計者 千崎 作図者 千崎 検図者

図面名 SUS製サトイッチ型タンク (膨張タンク仕様)  
品番 SUT-80  
縮尺 1/15