

呼称容量	200ℓ
自重	80kg

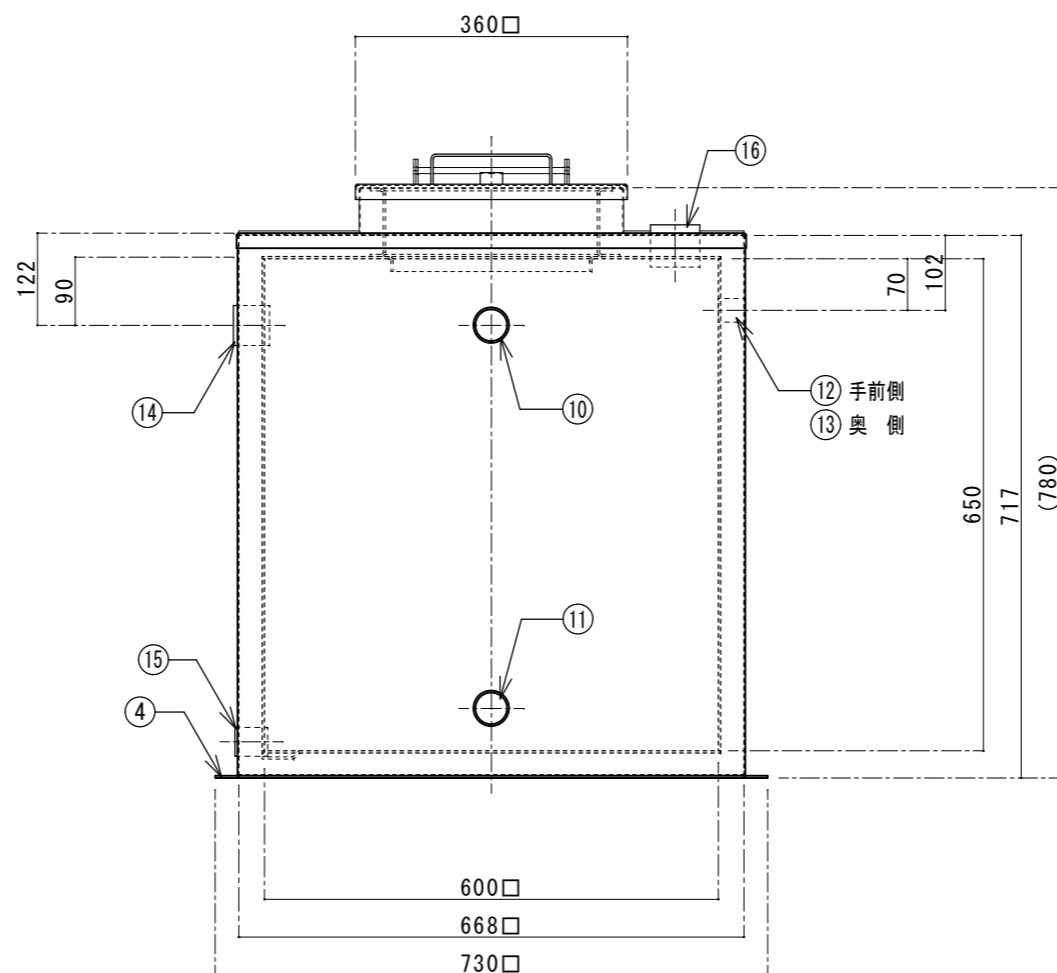

番号	名称	数量	規格・寸法
①	内部槽	一式	SUS304 2.0t
②	断熱材	一式	硬質ウレタン 厚さ30mm
③	外部カバー	一式	SUS304 1.5t
④	底板	1	SUS304 3.0t
⑤	点検口	1	FRP
⑥	外部蓋	1	SUS304 1.5t
⑦	内部蓋	1	FRP 3.0t
⑧	ゴムパッキン	一式	合成ゴム 20×3.0t
⑨	蓋支持部補強	1	SUS304 FB-50×3.0t
⑩	通気口	1	SUS304 内径ソケット 32A
⑪	膨張口	1	SUS304 内径ソケット 32A
⑫	自動給水口	1	SUS304 内径ソケット 20A
⑬	手動給水口	1	SUS304 内径ソケット 20A
⑭	オーバーフロー	1	SUS304 内径ソケット 40A
⑮	ドレン	1	SUS304 内径ソケット 25A
⑯	電極取付口	1	SUS304 内径ソケット 50A

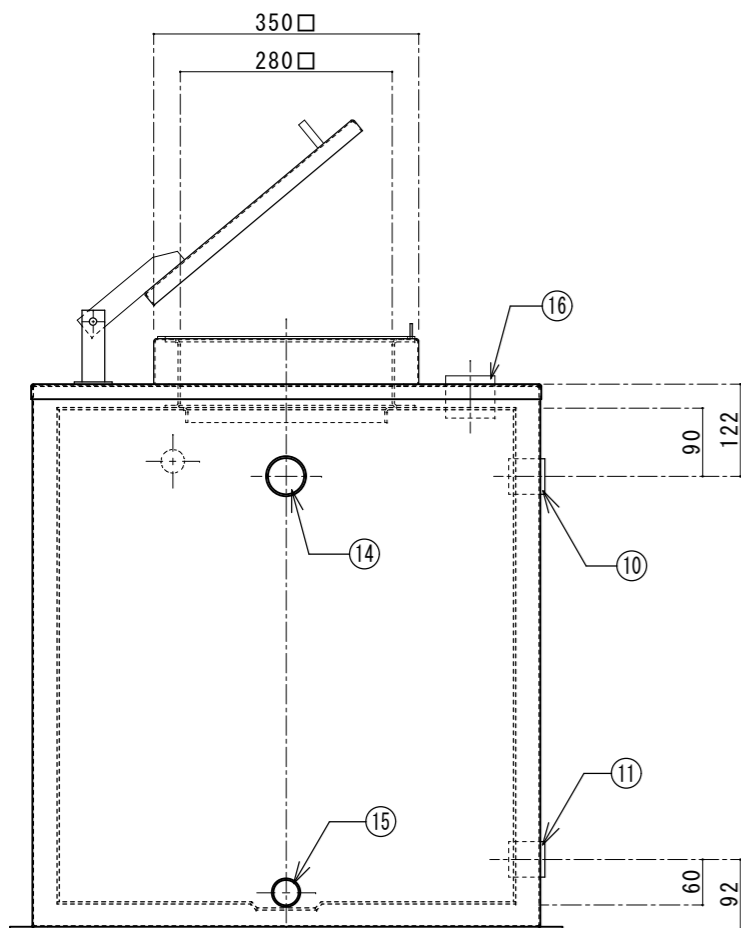
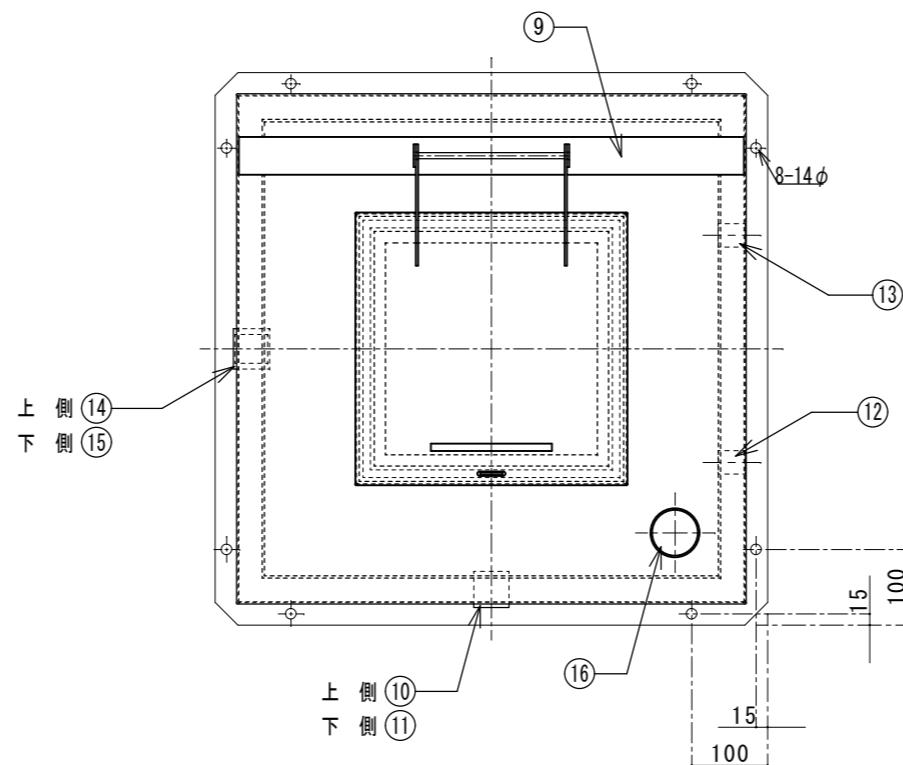
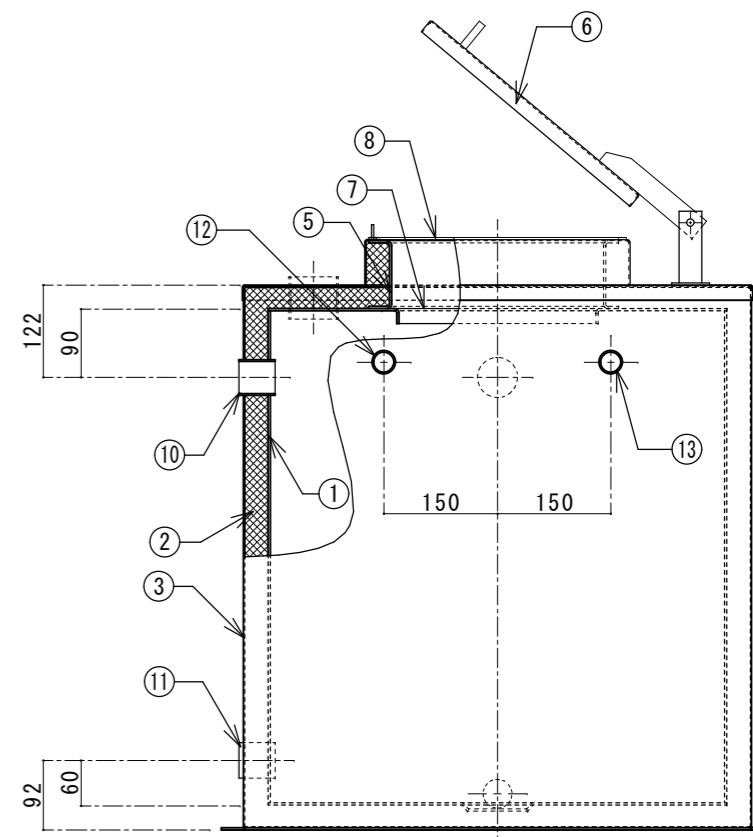

国内仕様

FLP工業株式会社

訂正 2010.07.19 枠等書式整理
2011.08.15 改設計

図面作成日 2011年 8月 15日
営業担当者 設計者 千崎 作図者 千崎 検図者

図面名 SUS製サトウイチ型タンク (膨張タンク仕様)
品番 SUT-60 縮尺 1/10