

番号	名称	数量	規格・寸法
①	本体	一式	SUS304 2B PL-2.0t
②	SUS製特型バケット	1	SUS304 バンチングメタル 1.0t×4φ×6p
③	流入口	1	SUS304 内ネジソケット 40A
④	流出口	1	SUS304 内ネジソケット 50A
⑤	可動式整流板 A	1	SUS304 2B PL-1.5t
⑥	可動式整流板 B	1	SUS304 2B PL-1.5t
⑦	ドレン口	1	SUS304 内ネジソケット 15A
⑧	ドレンバルブ	1	ゲートバルブ 15A
⑨	排水トラップ管	1	塩ビ DT50 (掃除口付)
⑩	点検蓋	1	SUS304 2B PL-1.5t
⑪	蓋押え金具	2	SS (メッキ処理)
⑫	緩衝材 (ゴムパッキン)	一式	合成ゴム

実容量	15ℓ
国内仕様	

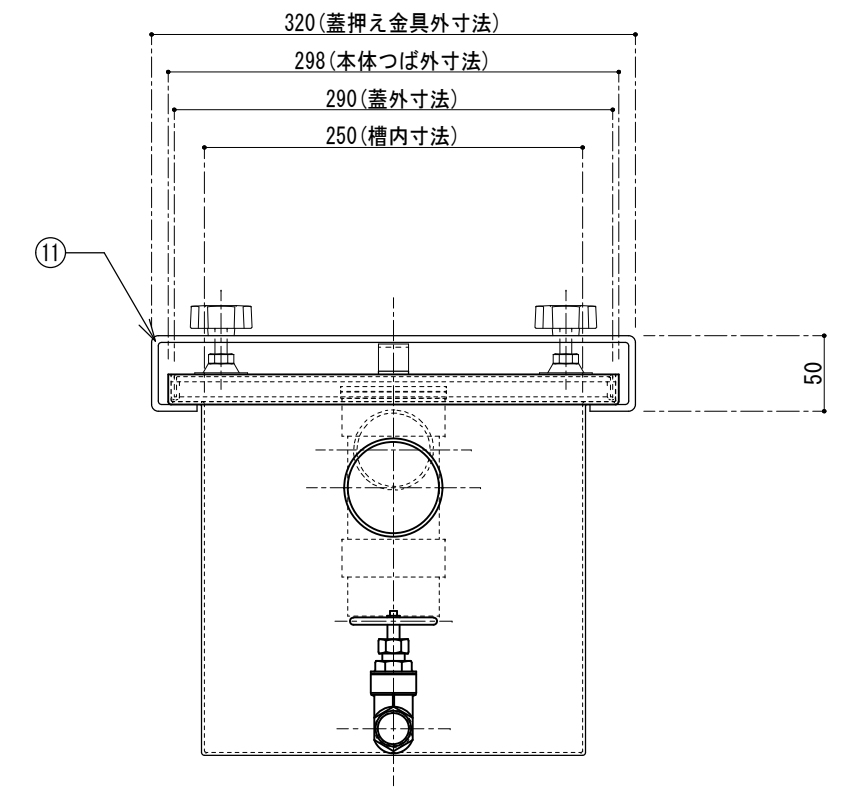
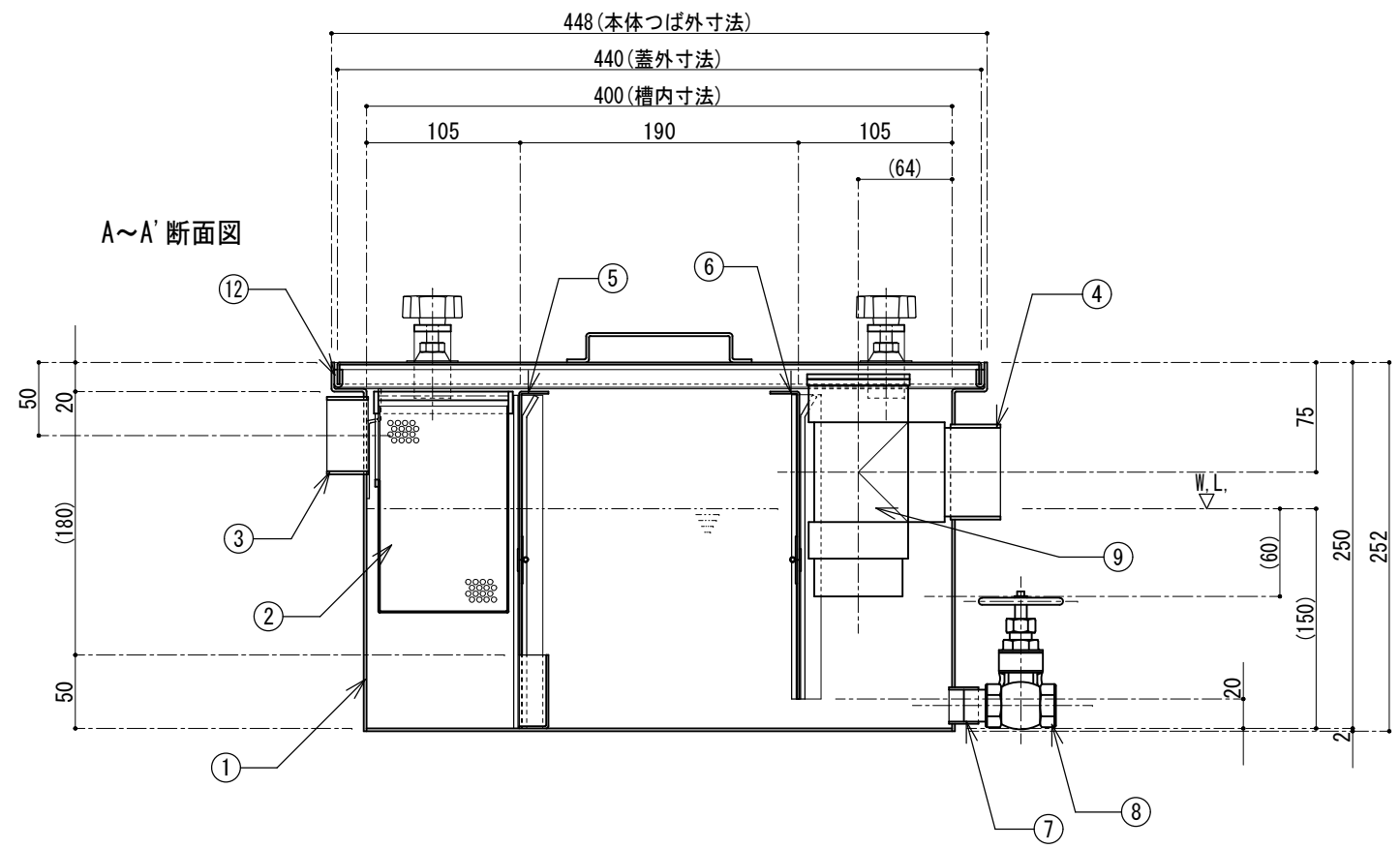

FLP工業株式会社

作図者	千崎	図面名	FRP製プラスター(ヘアー)阻集器 床置き型
検図者		品番	SR-425F
			縮尺 1/5