

番号	名称	数量	規格・寸法
①	本体	一式	FRP 4.0t以上
②	ハケット	1	SUS304 ハンチングプレート 1.0t×4φ×6p
③	流入口	1	塩ビ DS100
④	流出口(排水トラップ管)	1	塩ビ DT100
⑤	可動式整流板 A	1	FRP 3.0t
⑥	可動式整流板 B	2	FRP 3.0t
⑦	掃除口	1	塩ビ C0100
⑧	かき上げ	1	FRP 3.0t
⑨	通気口	1	塩ビ DS50

実容量 190ℓ

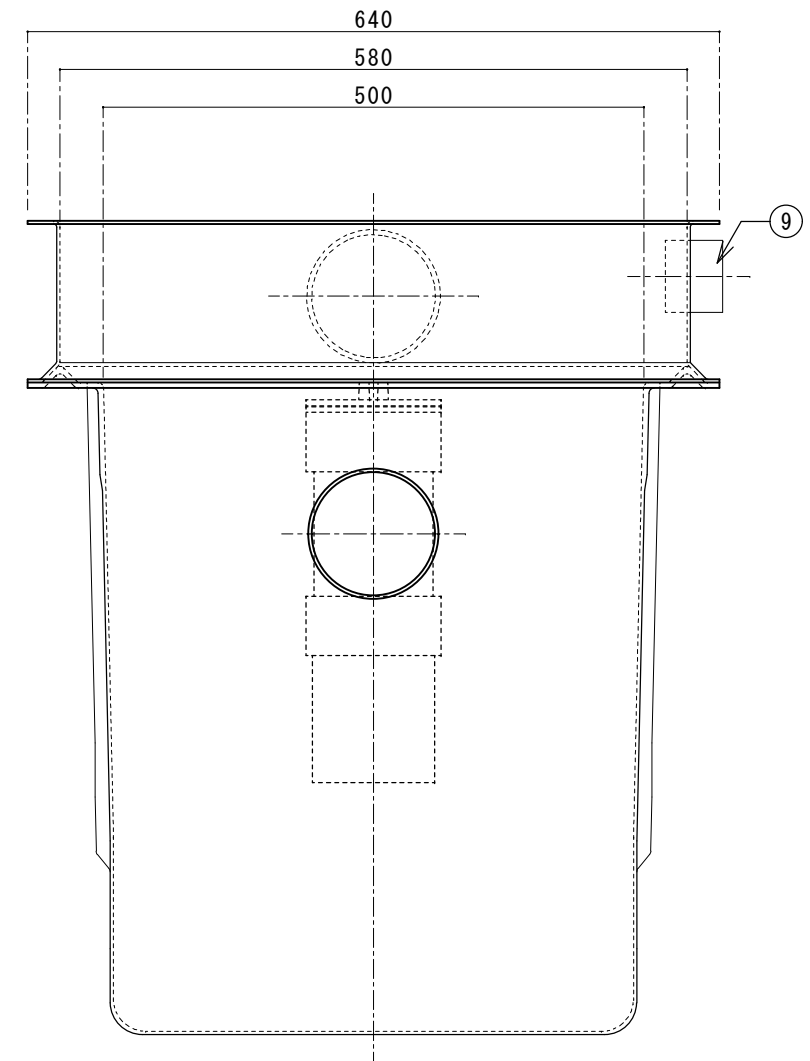
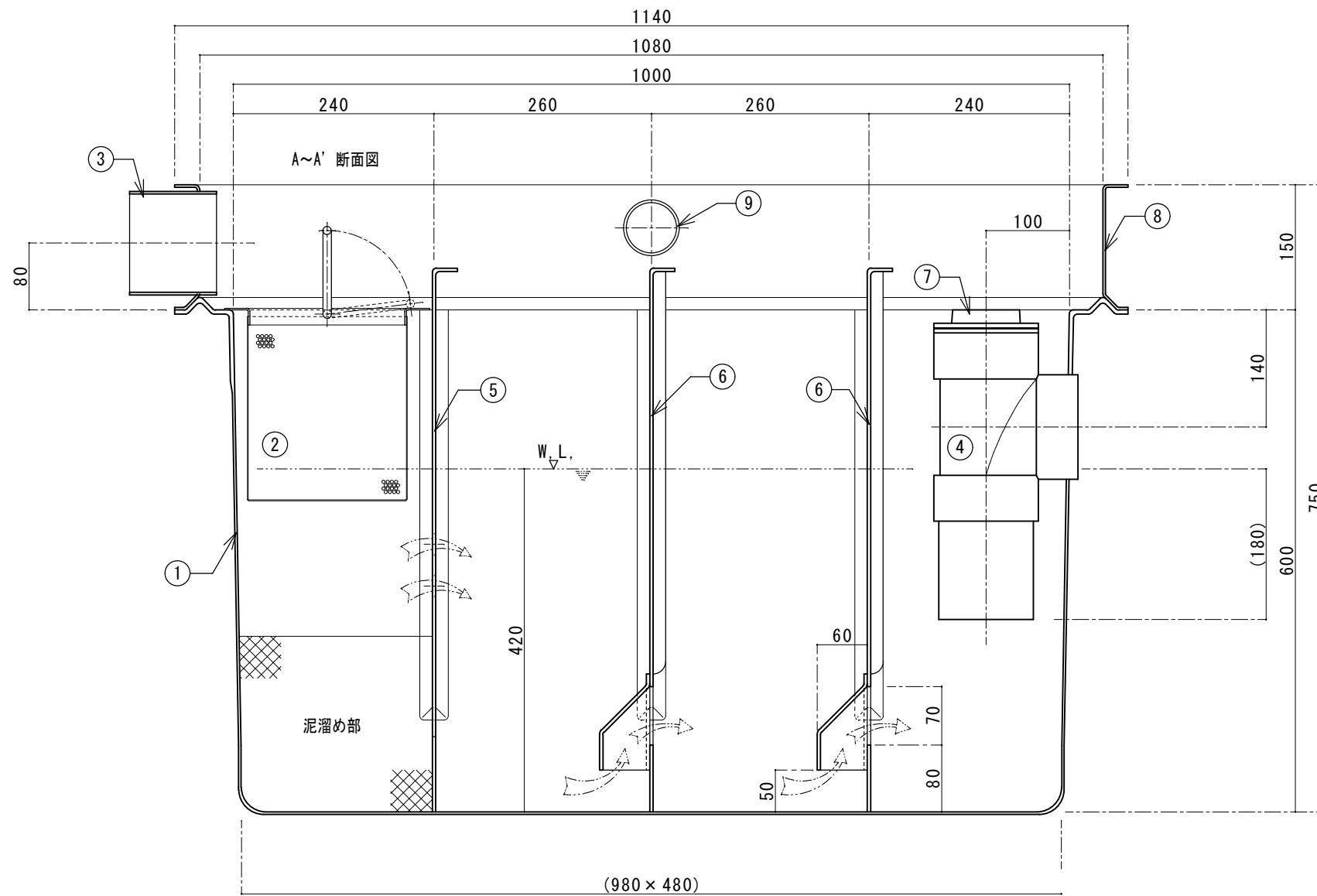

国内仕様